

Handling Instructions

Anweisung für die richtige Anwendung der fibreC Paneele, um Schäden zu vermeiden. Diese Handhabungsrichtlinien gelten für alle an der Transport- und Montagekette beteiligten Personen und Unternehmen.

Navodilo za pravilno uporabo panelov fibreC in preprečevanje poškodb. Te smernice veljajo za vse osebe in podjetja, udeležene v procesu transporta, skladiščenja in montaže.

Upute za pravilno rukovanje fibreC pločama kako bi se izbjegla oštećenja. Ove smjernice odnose se na sve osobe i tvrtke koje u bilo kojem momentu sudjeluju u procesu transporta, skladištenja i montaže.

Be- und Entladung | Natovarjanje in raztovarjanje | Utovarivanje i istovarivanje

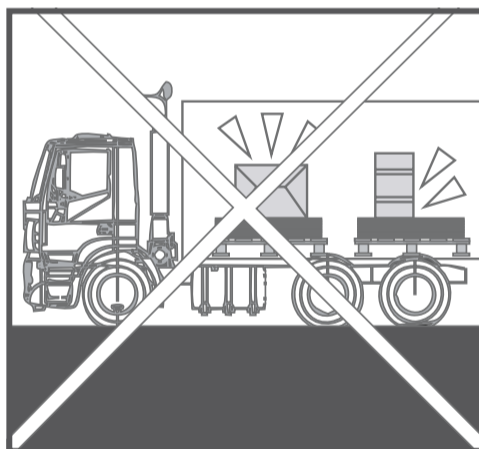
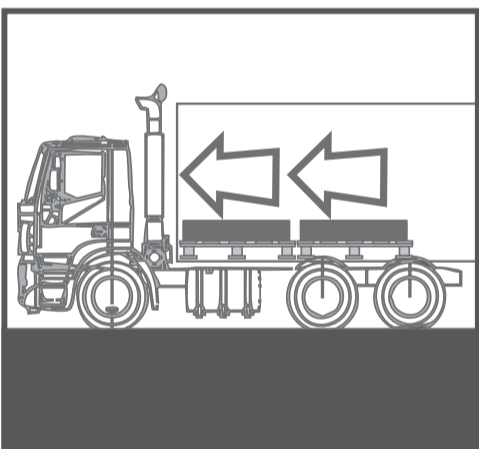

Beladung

Formschlüssige, sichere Verladung. Es dürfen max. 2 Paletten übereinander gestapelt werden. Keine größeren Paletten auf kleinere stellen. Keine anderen Waren auf die Paletten stapeln. Für die Container-Verladung verweisen wir auf das Informationsblatt Container.

Natovarjanje

Varno natovarjajte, tako da med paletami ne bo vmesnih prostorov. V višino, drugo na drugo, lahko pri transportu naložite največ dve paleti. Večjih palet ne postavljajte na manjše. Na palete ne zlagajte drugega blaga. Za natovarjanja v kontejnerje si oglejte posebno navodilo za nalaganje v kontejnerje.

Utovarivanje

Osigurajte siguran utovar, na način da među paletama nema viška prostora. Kod slaganja u visinu, mogu se jedna na drugu staviti najviše dvije palete. Nemojte stavljati veće palete na manje. Nemojte stavljati drugu robu na palete. Za transport u kontejnerima, pogledajte upute za transport u kontejnerima.

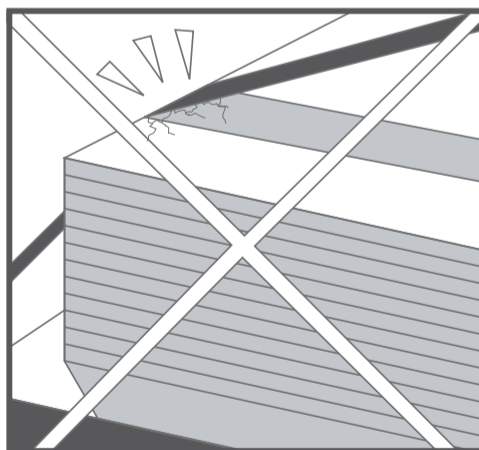
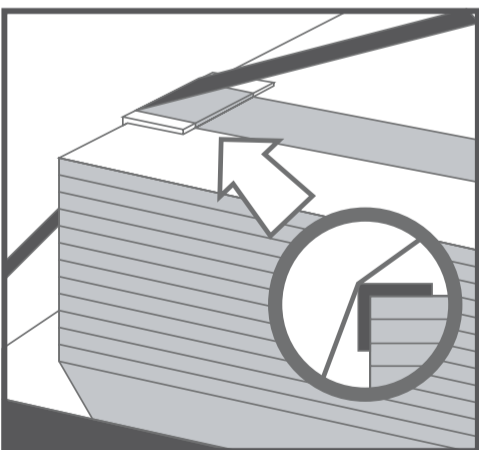

Kantenschutz

Transportsicherheit ist ausschließlich mit stabilem Kantenschutz gewährleistet. Anzahl der Zurrgurte entsprechend der gesetzlichen Vorschrift. Ladungssicherung muss gewährleistet sein.

Zaščita robov

Varen transport je zagotovljen samo ob kakovostni zaščiti robov plošč. Glede števila pritrdilnih trakov upoštevajte veljavne predpise. Zagotovite varnost tovora.

Zaščita rubova

Siguran transport je zagarantiran samo u slučaju stabilne zaštite rubova. Broj traka za vezanje mora biti u skladu sa propisima. Osigurajte uvjete što sigurnijeg utovara.

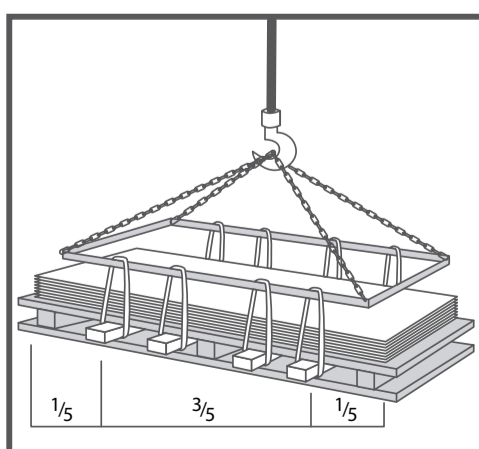
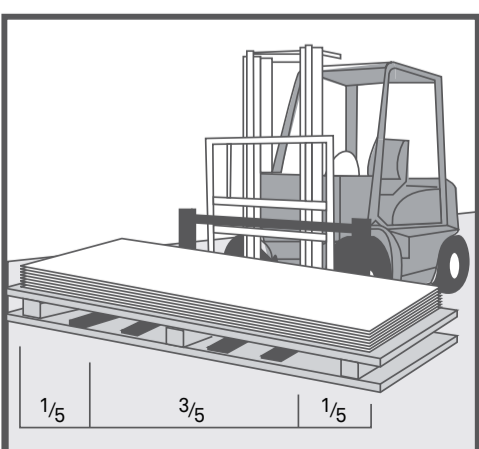

Richtige Entladung

Entladung ausschließlich mit Stapler und/oder Kran. Palettendurchbiegung vermeiden. Lastaufnahme Abstände beachten. Paletten einzeln aufnehmen - nicht übereinander stapeln oder auf der Kante der unteren Palette abstellen. Das Gewicht pro Palette beträgt im Regelfall zwischen 1,5 bis max. 2,0 Tonnen. Langsam fahren!

Pravilno raztovarjanje

Raztovarjajte samo z viličarjem in/ali žerjavom. Preprečite upogibanje palet. Upoštevajte distanco med vilicama viličarja zaradi upogibanja plošč. Raztovarjajte posamične palete in jih pri tem ne naslanjajte na rob spodnje palete. Paleta običajno tehta od 1,5 tone do največ 2 tone. Vozite počasi!

Sigurno istovarivanje

Istovarivanje i manipulacija paletama, vrši se isključivo uz pomoć viličara ili kamiona sa viličarem ili kranom. Pri tome svakako treba izbjegavati savijanje paleta. Osigurajte dovoljan kapacitet nosivosti i razmak vilica/traka kako bi se spriječilo savijanje ploča. Dižite jednu po jednu paletu – nikada nemojte istovarivati više paleta odjednom ili oslanjati gornju paletu na rub donje palete. Težina palete je u prosjeku između 1,5 do najviše 2,0 tona. Vozite polako!

Lagerung | Skladiščenje | Skladištenje

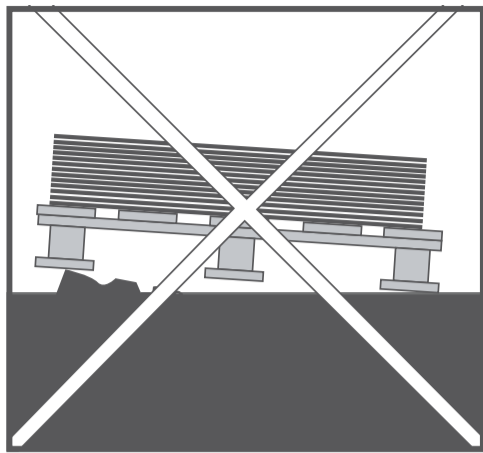
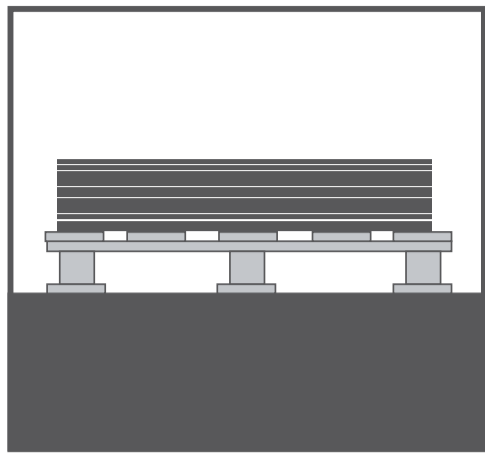

Lagerplatz

Wir empfehlen bereits bei der Bauplanung - speziell bei Großprojekten - einen geeigneten Lagerplatz (trocken und eben) für die fibreC Platten zu berücksichtigen z.B. Tiefgarage, Halle etc. Beim Abstellen auf ebenen Untergrund achten! Paletten dürfen auf der Baustelle nicht gestapelt werden.

Prostor za skladiščenje

Priporočamo, da pri skladiščenju plošč fibreC, še posebej pa pri velikih projektih, že pri načrtovanju upoštevate, da potrebujete primeren, suh in raven skladiščni prostor, npr. podzemno garažo, halo oziroma podobno. Pri odlaganju pazite, da odlagate palete na ravna tla. Palet na gradbišču ne smete zlagati drugo na drugo.

Prostor za skladištenje

Preporučujemo da u fazi projektiranja, naročito kod većih projekata – obradu fibreC ploča vršiti u za to prikladnom suhom i ravnom prostoru (npr. podzemnim garažama, halama i sl.). Kada se materijal polaže na tlo, pazite da tlo bude ravno! Palete se na gradilištu ne smiju stavljati jedna na drugu.

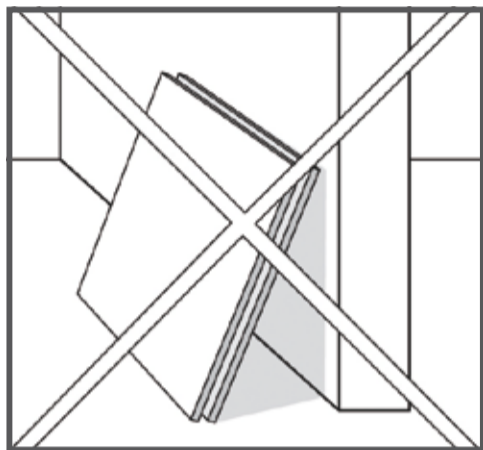
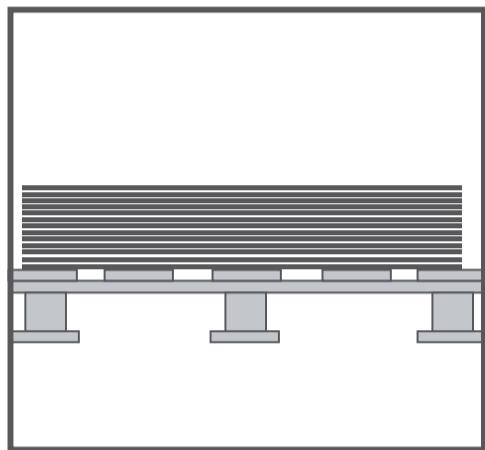

Nicht anlehnen

Keine größeren Paletten auf kleinere stellen. Vermeidung von Durchbiegung und Schwingung. Platten nicht auf Kanten oder Ecken ohne entsprechenden Schutz (z.B. Styropor oder Styrodur) abstellen.

Brez nagibanja

Večjih palet ne postavljajte na manjše. Preprečite upogibanje in nihanje palet/plošč. Plošč brez ustrezne zaščite (npr. s polistirensko peno) ne postavljajte ob stene ali v vogale.

Bez naslanjanja

Ne stavljate veće palete na manje, izbjegavajte savijanje i njihanje ploča. Nemojte odlagati ploče bez adekvatne zaštite rubova (zaštite ih npr. pločama XPS-a).

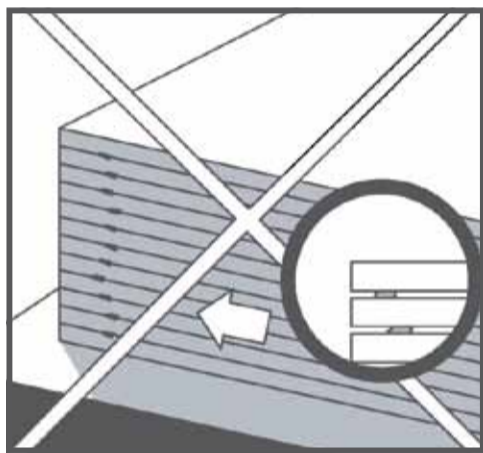
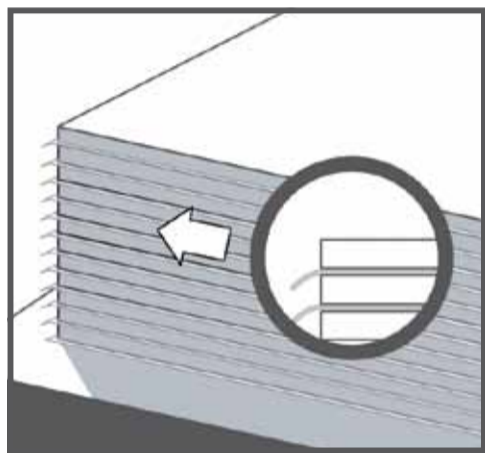

Schutz beim Übereinander-Stapeln von Platten

Kein Übereinander-Stapeln ohne ausreichenden Schutz zwischen den einzelnen Platten. Es dürfen keine Glasfaserbetonelemente oder Holzstücke zwischen die fibreC Platten gesteckt werden. Um einen ausreichenden Schutz vor Beschädigungen durch die Reibung der Platten aneinander zu erreichen, muss eine Schaumstoffolie auf jedes Paneel gelegt werden.

Zaščita pri nalaganju plošč druga na drugo

Brez zadostne vmesne zaščite plošč ne nalagajte druge na drugo. Med plošče fibreC ne smete zatikati betonskih elementov ali kosov lesa. Za zagotavljanje zadostne zaščite pred poškodbami zaradi medsebojnega drgnjenja plošč je na vsak panel treba položiti folijo iz penaste mase.

Zaščita kod stavljanja palete jedna na drugu

Nemojte stavljati palete jednu na drugu bez adekvatne zaštite između pojedinačnih ploča. Između ploča ne smiju biti komadi drva ili betonskih ploča armiranih staklenim vlaknima. Kako bi se postigla dostatna zaštita protiv međusobnog oštećenja ploča, između njih je potrebno staviti zaštitu od pjenaste membrane.

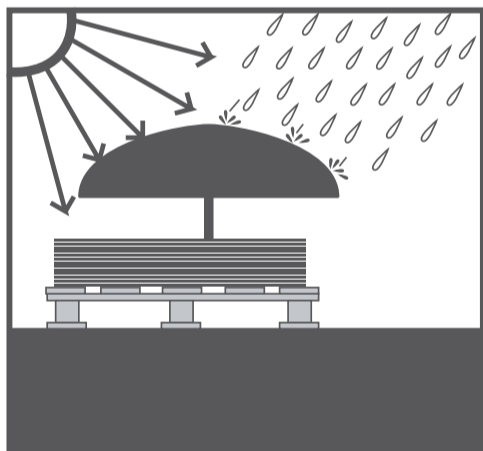
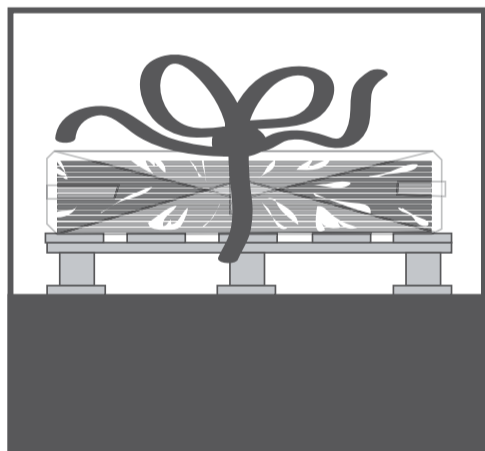

Schutz vor Witterung

Die fibreC Paneele müssen bis kurz vor der Montage an der Fassade sicher verstaut und gut geschützt werden. Die Platten dürfen nur unmittelbar vor der Montage aus der Verpackung genommen werden. Bereits geöffnete Paletten müssen wieder verschlossen werden. Ein geeigneter Schutz vor Feuchtigkeit ist zu gewährleisten. Die fibreC Verpackungsfolie stellt keinen ausreichenden Witterungsschutz dar.

Zaščita pred vremenskimi vplivi

Paneli fibreC morajo biti vse do montaže varno spravljani in dobro zaščiteni pred vremenskimi vplivi. Iz embalaže jih lahko vzamete šele neposredno pred montažo. Že odprte palete je treba ponovno zapreti. Zagotoviti morate primerno zaščito pred vlago, saj ovojna folija palet fibreC ne nudi zadostne zaščite pred vsemi vremenskimi vplivi.

Zaščita od vremenskih nepravilnosti

fibreC ploče moraju biti odložene na siguran način i zaštićene do momenta ugradnje. Ploče se moraju odpakirati neposredno prije ugradnje. Načetim paletama treba ponovno zatvoriti zaštitu od PE folije i pločama koje čekaju na ugradnju osigurati adekvatnu zaštitu od vlage. Originalna folija u koju su ploče zapakirane, nije dostatna zaštita od atmosferskih utjecaja.

Fachgerechtes Handling | Pravilno ravnanje | Pravilno rukovanje

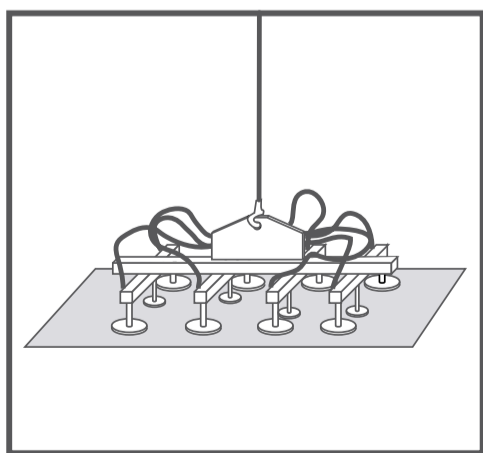
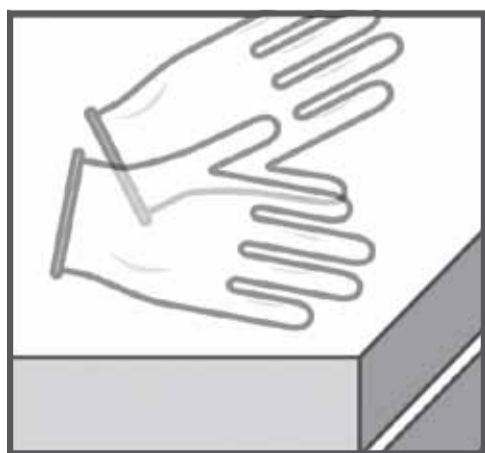

Technische Hilfsmittel

Geeignete Technik für das Abladen, Umladen, den Transport und die Montage sind nötig. Saubere Schutzhandschuhe verwenden.

Tehnični pripomočki

Za raztovarjanje, pretovarjanje, transport in za montažo so potrebni ustrezni tehnični pripomočki. Uporabljajte čiste rokavice.

Tehnička pomagala

Kod istovarivanja, transporta i pri montaži, potrebna su priručna tehnička pomagala. Upotrebljavajte čiste rukavice.

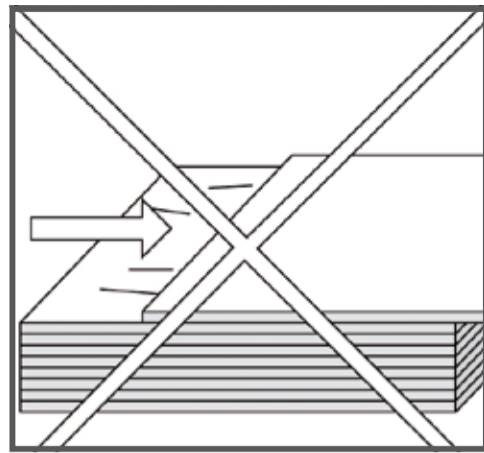
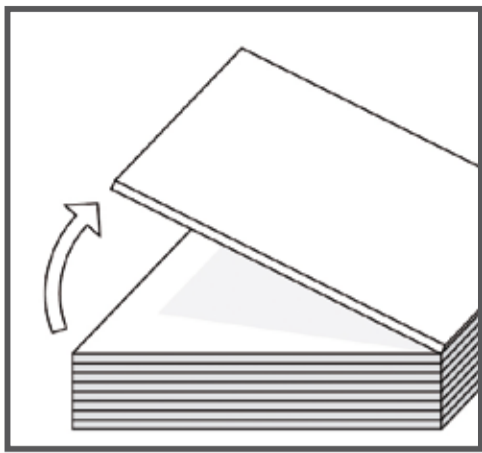

Platten behutsam aufdrehen - nicht ziehen

Platten nicht vom Stapel schieben oder ziehen. Immer aufdrehen. Platten dürfen nicht aneinander reiben.

Plošče previdno odvijte – ne vlecite

Plošč iz skladownice ne potiskajte ali vlecite. Vedno jih dvignite. Plošče se med seboj ne smejo drgniti.

Ploče pažljivo okrećite – nemojte ih vući jednu po drugoj.

Nemojte vući ili gurati ploče na paleti. Uvijek ih okrenite na bok. Nemojte strugati ploču o ploču.

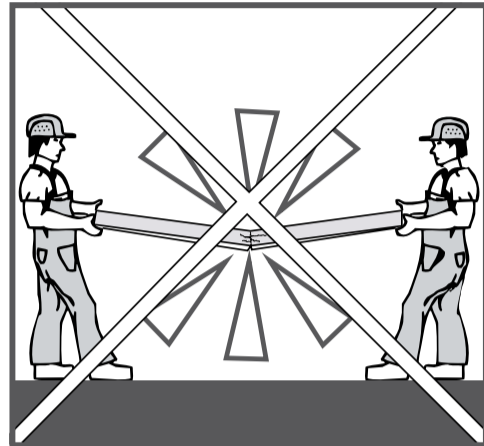
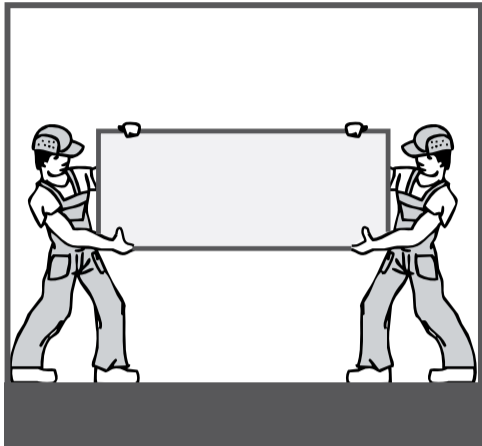

Fachgerechtes Tragen / Handhabung der Platten

Manueller Transport mit aufrechter Platte! Schutzhandschuhe verwenden, Arbeitsschutzausrüstung tragen. Vorsicht schweres Gewicht. Verletzungsgefahr! Vermeidung von Durchbiegung und Schwingung. Schmale, lange Platten mit besonderer Vorsicht behandeln! Platten nicht auf Kanten oder Ecken ohne entsprechenden Schutz (z.B. Styropor oder Styrodur) abstellen.

Pravilno nošenje/ravnanje s ploščami

Ročno prenašajte plošče, obrnjene pokonci! Pri tem uporabljate zaščitne rokavice in nosite delovno zaščitno opremo. Ravnajte previdno – zaradi velike teže. Zavedajte se možnosti poškodb! Preprečite upogibanje in nihanje plošč. Z ozkimi in dolgimi ploščami ravnajte še posebej previdno! Plošč brez ustrezne zaščite (npr. s penjenim polistirenom) ne postavljajte ob stene ali v vogale.

Pravilno nošenje i rukovanje pločama

Pri ručnom prenošenju ploča, nosite ih uvijek uspravno! Koristite zaštitne rukavice, nosite sigurnosnu opremu. Opasnost ozljeda uslijed velike težine! Izbjegavajte savijanje i njihanje ploča. Uske i duge ploče prenosite sa posebnom pažnjom! Nemojte odlagati ploče bez adekvatne zaštite rubova (zaštite ih npr. pločama XPS-a).

Reinigung | išćenje | išćenje

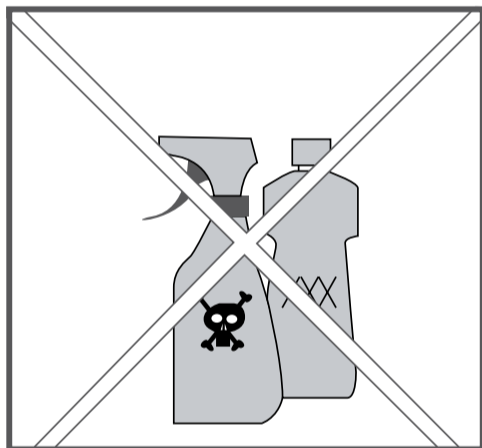

Keine Chemikalien

Keine Chemikalien verwenden (ausgenommen fibreC Reiniger).

Brez kemikalij

Ne uporabljajte kemikalij, razen čistila fibreC.

Bez kemikalija

Ne koristite druge kemikalije osim fibreC cleanera.

Reinigung der Paneele vor Montage

Paneele für Dauer der Reinigung schräg stellen. Reinigung unter abfließendem Wasser mit kratzfreier Bürste oder Microfasertuch. Nach Trocknung Lagerungsrichtlinien beachten. Es dürfen keine stehenden Wasserreste auf der Platte bleiben.

Reinigungsintervall nach Montage

Je nach Standort des Bauvorhabens und Belastung der Fassade durch Schmutz empfehlen wir die Reinigung der Fassade in einem Intervall von ca. 2 – 5 Jahren durch eine Fachfirma. Die empfohlenen Reinigungsintervalle sind Richtwerte. Es sollte jede Fassade vor einer Reinigung begutachtet werden, um die Notwendigkeit der Reinigung abzuwägen.

Reinigungssysteme

Bei normalen Verschmutzungen empfehlen wir das Reinigungssystem MC-Duroprob N der Firma MC – Bauchemie www.mc-bauchemie.de oder Gleichwertiges. Bei stärkeren Verschmutzungen kann das Reinigungssystem MC-Duroprob B der Firma MC – Bauchemie verwendet werden.

Vorsicht: Aufgrund der starken Löseaktivität kann bei falscher Anwendung die Hydrophobierung beschädigt werden. Grundsätzlich sind die Verarbeitungshinweise der Firma MC–Bauchemie für die Verarbeitung der Reinigungssysteme zu beachten. Nach Abschluss der Montagearbeiten empfehlen wir eine Grundreinigung der Fassade mit dem Reinigungssystem MC-Duroprob N.



Keine Hochdruckreiniger

Keine Dampfstrahler oder Hochdruckreiniger verwenden. Wasserstrahl mit zu hohem Druck hinterlässt Streifen an der Fassade.

Brez visokotlačnih čistilnikov

Ne uporabljajte parnih ali visokotlačnih čistilnikov. Vodni curek pod previsokim pritiskom na fasadi pusti sledi.

Ne čistiti sredstvima pod visokim pritiskom

Nemojte koristiti čistače na paru ili pod visokim pritiskom. Vodeni mlaz pre jakog pritiska ostavlja mrlje na pločama.

Čišćenje panelov pred montažo

Ko panele čistite, jih postavite postrani. Očistite jih s tekočo vodo in krtačo, ki ne pušča prask, ali pa s krpo iz mikrovlakn. Ko se plošče posušijo, upoštevajte smernice o skladiščenju. Na plošči ne smejo ostati stoječi ostanki vode.

Interval čišćenja po montaži

Glede na lokaciju stavbe in obremenitve fasade z umazanijo čišćenje fasade priporočamo v intervalu 2-5 let. Čišćenje naj izvede za to usposobljeno podjetje. Priporočeni intervali čišćenja so orientacijski. Preden fasado čistite, je treba strokovno oceniti, kdaj je čišćenje potrebno.

Čistilni sistemi

Pri običajni zamazanosti priporočamo čistilni sistem MC-Duroprob N podjetja MC – Bauchemie www.mc-bauchemie.de ali ekvivalent. Pri trdovratni umazaniji lahko uporabite čistilni sistem MC-Duroprob B podjetja MC – Bauchemie.

Opozorilo: Ob nepravilni uporabi čistil se lahko pojavijo poškodbe vodoodbojne zaščite plošč, zato upoštevajte opozorila podjetja Firma MC–Bauchemie. Po končanih montažnih delih priporočamo osnovno čišćenje fasade s čistilnim sistemom MC-Duroprob N.

Čišćenje ploča prije ugradnje

Prije čišćenja postavite ploče postrance. Čistite ih pod tekućom vodom mekom krpom (bez abrazivne podloge). Nakon sušenja, slijedite uputstva za skladištenje. Na pločama ne smije biti zaostale vode.

Čišćenje ugrađenih ploča

Ovisno o mjestu ugradnje i stupnju onečišćenja, preporučujemo čišćenje nakon 2-5 godina. Povjerite ga stručnom i osposobljenom osoblju. Preporučeno vrijeme nakon kojeg se ploče mogu čistiti je aproksimativno i predstavlja samo naputak. Za svaku fasadnu oblogu treba ponaosob provjeriti da li je za čišćenje ili nije.

WICHTIG

Bohr- und Schneidestaub muss sofort und gründlich entfernt werden, bevor dieser die Oberfläche der Paneele beschädigt bzw. verunreinigt.

POMEMBNO

Takoj in natančno morate odstraniti prah, ki nastaja pri rezanju in vrtanju plošč, da ne poškoduje ali zamaže površine panelov.

Važno

Nakon rezanja i bušenja prašinu treba odmah temeljito ukloniti, kako ne bi oštetila ili zaprljala površinu ploča.

Sistemi za čišćenje

Za uobičajeno zaprljane površine preporučujemo čišćenje sistemom MC-Duroprob N proizvođača MC – Bauchemie www.mc-bauchemie.de ili slično. Za jače zaprljane površine preporučujemo čišćenje sistemom MC-Duroprob B proizvođača Firma MC – Bauchemie.

Oprez:

Obzirom na svojstvo jakog otapanja sredstava za čišćenje nestručna upotreba može oštetiti vodoneupojnost ploča. Slijedite uputstva proizvođača sistema za čišćenje. Nakon ugradnje ploča, preporučujemo čišćenje sistemom MC-Duroprob N.

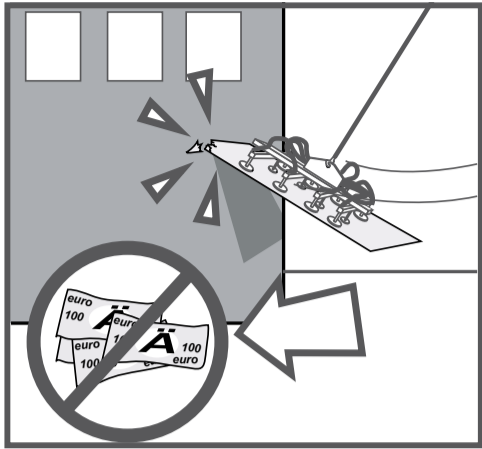

Richtige Handhabung

Einweisung aller Verarbeiter vor Verarbeitungsbeginn. Verarbeitungsrichtlinien der Hersteller von Unterkonstruktionen oder Befestigungsmitteln sind zu beachten!

Pravilno ravnanje

Poskrbite za seznanjenost delavcev pred začetkom obdelave in montaže plošč. Upoštevajte tudi smernice proizvajalcev podkonstrukcij in pritrdilnega materiala!

Pravilno rukovanje

Upoznajte sa ovim uputama sve koji su na bilo koji način uključeni u rukovanje sa pločama. Striktno slijedite upute o načinu obrade, ugradnji podkonstrukcije i načina pričvršćenja dane od strane proizvođača.



Dokumente aufbewahren

Beipackdokumente aufbewahren: Handhabungsrichtlinien, Packliste, Palettenbeschriftung.

Shranjevanje dokumentacije

Priložene dokumente shranite: smernice o pravilnem ravnanju, paketni seznam, oznaka palete.

Čuvanje dokumentacij

Čuvajte dokumete o pakiranju: upute za rukovanje, listu pakiranja i oznake paleta.

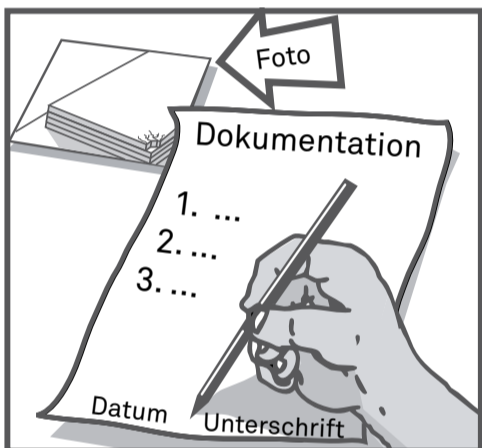

Dokumentation

Kontrolle bei Warenübernahme.

Transportschäden sind in den Transportdokumenten anzuführen und vom Fahrer gegenzuzeichnen.

Dokumentacija

Kontrola pri prevzemu blaga. Poškodbe, nastale pri transportu, je treba zapisati v transportni dokumentaciji; voznik je sopodpisnik.

Dokumentiranje štete

Vozač mora oštećenja nastala tijekom transporta označiti i potvrditi svojim potpisom.

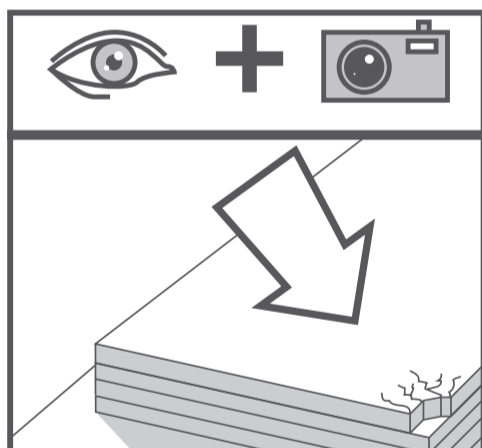

Mängel dokumentieren

Mängel an den Paneelen sind mit Foto und Bericht zu dokumentieren und unverzüglich schriftlich zu melden (Reklamation). Fehlerhafte Waren sicherstellen. Keinesfalls montieren!

Dokumentirajte pomanjkljivosti

Pomanjkljivosti na panelih je treba dokumentirati tako, da jih fotografirate, napišete poročilo in zadevo v pisni obliki nemudoma javite (reklamacija). Blago z napako zavarujte. V nobenem primeru ga ne nameščajte!

Prijava oštećenja / reklamacija

Oštećenja treba dokumentirati fotografijama i odmah prijaviti u pisanoj formi.

Zentrale | Produktion | Vertrieb International
Centrala | Proizvodnja | Međunarodna prodaja
Rieder Faserbeton-Elemente GmbH
Bergstraße 3a
83059 Kolbermoor
Deutschland

T: +49 / (0)8031 / 90167-0
F: +49 / (0)8031 / 90167-169
E-mail: office@fibreC.com

Vertrieb Österreich | Marketing
Prodaja u Austriji | Odjel marketinga
Rieder Smart Elements GmbH
Mühlenweg 22
5751 Maishofen
Österreich

T: +43 / (0)6542 / 690 844
F: +43 / (0)6542 / 690 855
E-mail: office@fibreC.com